

Kullanıcı Kılavuzu



İçindekiler

Bilgisayarınızı tanıma

Görünüm	1
Klavye	3
Dokunmatik yüzey	4
Bilgisayarı şarj etme	7

Bilgisayarı başlatma

Açma ve kapatma	9
Önemli özelliklerden en iyi şekilde yararlanma	9

F10 fabrika ayarlarına sıfırlama (bazı bölgelerde mevcut değildir)

Göz Konforu modu

Kablosuz Ağ Etkinleştirme veya Devre Dışı Bırakma

Aksesuarlar ve eklentiler

MateDock (isteğe bağlı)	13
Bir TV'ye, monitöre veya projektöre bağlanma	15
USB fareyi, yazıcıyı veya diğer cihazları bağlama	16
Bluetooth fare (isteğe bağlı)	16

Güvenlik bilgileri

Kişisel Bilgi ve Veri Güvenliği



Yasal Uyarı

Bilgisayarınızı tanıma

Görünüm

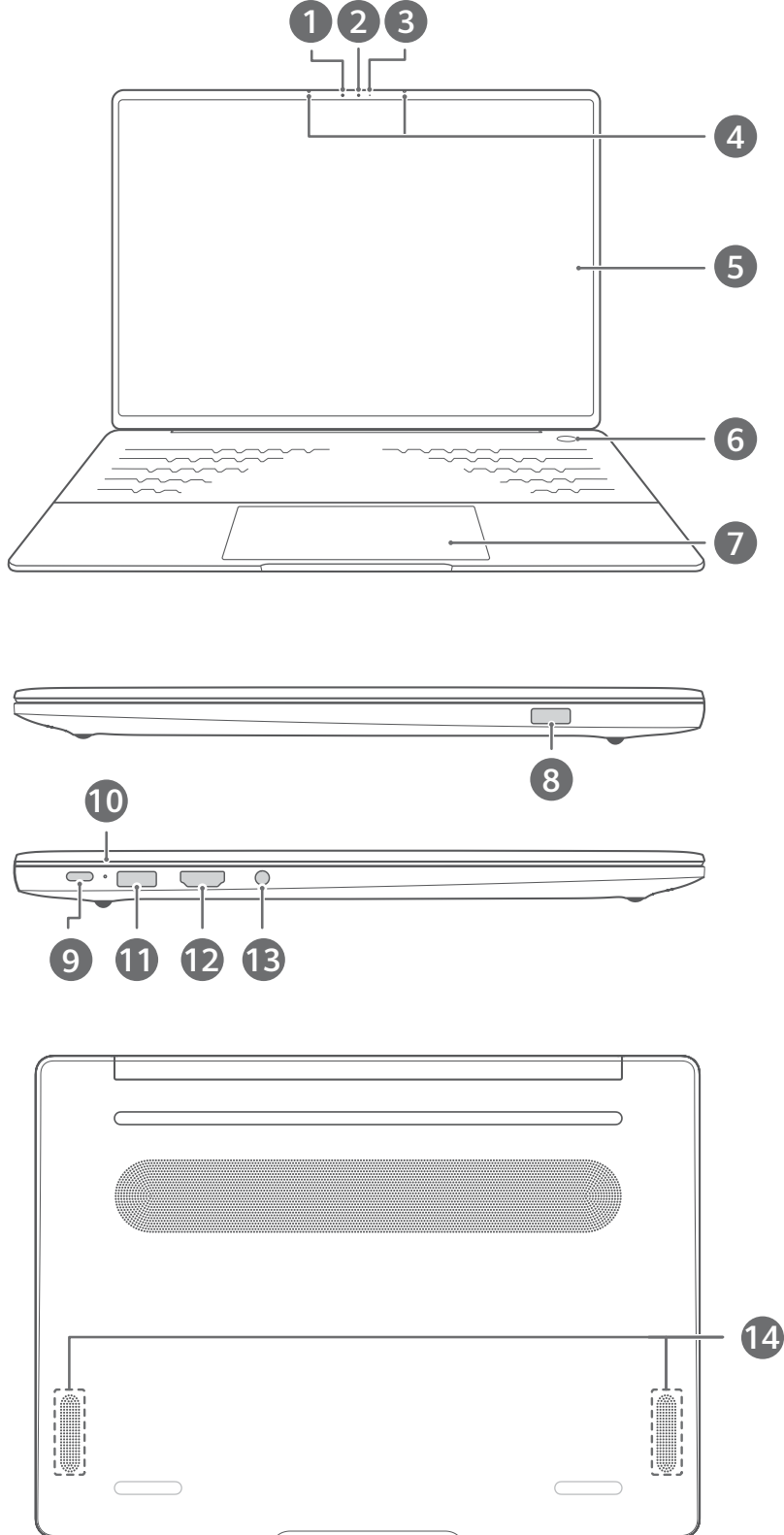
i Klavye düzeni ülkeye veya bölgeye göre değişiklik gösterir. Gerçek ürün farklı olabilir.

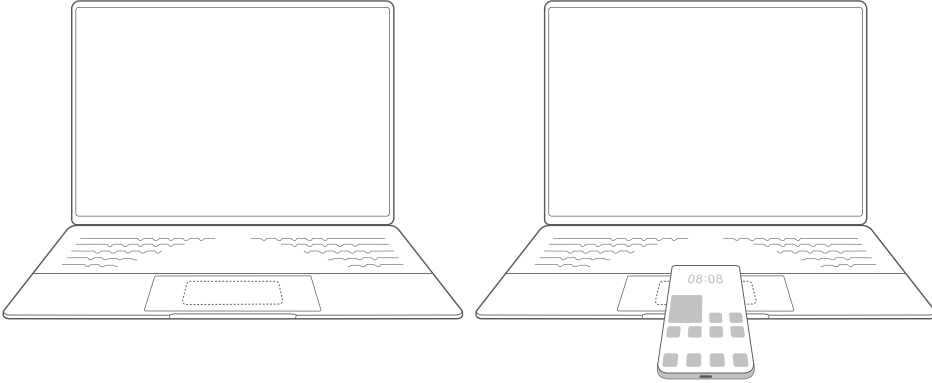

1	<p>Gizli ortam ışığı sensörü</p> <p>Ekran parlaklığını otomatik olarak ayarlamak için ortamdaki ışığı tespit eder.</p> <p> Ortam ışığı sensörünün üzerini kapatmayın. Ekran koruyucusu kullanmanız gerekiyorsa ortam ışığı sensörü için özel deliğe sahip bir koruyucu seçin.</p>
2	<p>Kamera</p> <p>Fotoğraf çekmek veya görüntülü sohbet için kullanılabilir.</p>
3	<p>Kamera göstergesi</p> <p>Kameranın durumunu görüntüler. Kamera aktif olduğunda sabit olarak yanar.</p>
4	<p>Mikrofon</p> <p>Görüntülü toplantı, sesli arama veya ses kaydı yapmak için mikrofonu kullanabilirsiniz.</p>
5	<p>Ekran</p> <p>Bilgisayarın masaüstünü görüntüler.</p> <p> Bilgisayar bir OLED FullView Ekran ile birlikte gelir. Ekranı ve pil ömrünü korumak için ekranı hiç kapanmayacak şekilde ayarlamamanız önerilir.</p>
6	<p>Parmak izi güç düğmesi</p> <p>Parmak izi kaydettikten sonra şifre girmenize gerek kalmadan bilgisayar ve kilidini açmak için kaydettiğiniz parmağınızla güç düğmesine basmanız yeterlidir.</p>
7	<p>Dokunmatik yüzey</p> <ul style="list-style-type: none"> Fare ile benzer işlevler sunar. Bilgisayarı kontrol etmek için kullanışlı bir yöntemdir. Huawei Share özelliğini kullanmak için bazı Huawei telefondaki NFC algılama alanını Huawei Share sensörüne dokundurun. Huawei Share sensörü dokunmatik yüzeyin yaklaşık olarak merkezinde bulunmaktadır. Dışarıdan görünmemektedir. 
8	<p>USB-A (USB 3.2 Gen 1) bağlantı noktası</p> <p>Veri aktarmak için cep telefonu, USB sürücü ve diğer harici cihazları bağlamak içindir.</p>





9	USB-C (USB 3.2 Gen 1) bağlantı noktası <ul style="list-style-type: none"> • Bilgisayarı şarj etmek üzere güç adaptörünü bağlamak içindir. • Ara bağlantı istasyonu üzerinden monitör ve projektör gibi harici ekranları bağlamak içindir. • Dosya aktarmak için cep telefonu, USB sürücü ve diğer harici cihazları bağlamak içindir.
10	Şarj göstergesi Şarj esnasında pilin şarj durumunu gösterir: <ul style="list-style-type: none"> • Şarj olurken beyaz renkte yanıp söner. • Bilgisayar şarj olmadığında sabit beyaz renkte yanar.
11	USB-A (USB 3.2 Gen 1) bağlantı noktası Veri aktarmak için cep telefonu, USB sürücü ve diğer harici cihazları bağlamak içindir.
12	HDMI bağlantı noktası Yüksek çözünürlüklü multimedya bağlantı noktasıdır. Harici ekranları bağlamak içindir.
13	Kulaklık jakı Mikrofonlu kulaklık bağlamak içindir.
14	Hoparlör Hoparlör ses verir.









Klavye

 Cihazınızın modeline bağlı olarak klavye tuşları değişiklik gösterebilir.

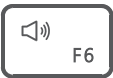
Kısayol tuşları

F1 ve F2 gibi F tuşları sık kullanılan işlemleri kolayca yapmanıza olanak tanımak için kısayol tuşları olarak kullanılmaktadır.

	Ekran parlaklığını azaltma.
	Ekran parlaklığını artırma.
	Klavye arka ışığını etkinleştirme, devre dışı bırakma veya ışığın parlaklığını ayarlama.  Tuşta  simgesi yoksa klavye arka ışığı mevcut değil demektir.

 F4	Sessize alma veya sesi açma.
 F5	Ses seviyesini azaltma.
 F6	Ses seviyesini artırma.
 F7	Mikrofonu etkinleştirme veya devre dışı bırakma.
 F8	Projeksiyon modunu değiştirme.
 F9	Wi-Fi özelliğini etkinleştirme veya devre dışı bırakma.
 F10	HUAWEI PC Manager uygulamasını açın.
 F11	Sistem tarafından sağlanan, Windows tuşuna ve H tuşuna basarak da başlatılabilen dikte özelliğini başlatın.

Kısayol ve işlev tuşu modları arasında geçiş yapma

İşlev tuşu modunda F tuşları çalışan yazılıma bağlı olarak farklı işlevlere sahiptir.

F tuşlarını işlev tuşu olarak kullanmak için:

- Fn tuşuna basın, gösterge yanacaktır. Ardından F tuşları işlev tuşu olarak kullanılabilir. Kısayol tuşu moduna geri dönmek için Fn tuşuna basın, gösterge sönecektir.
- F tuşlarının varsayılan olarak işlev tuşu olarak çalışmasını istiyorsanız İşlev tuşu önceliğini etkinleştirmek için HUAWEI PC Manager uygulamasını açın ve **Settings** bölümüne gidin. Kısayol tuşu moduna geri dönmek için Kısayol tuşu önceliğini etkinleştirin.

Dokunmatik yüzey

Dokunmatik yüzey fare ile benzer işlevler sunar ve bilgisayarı kontrol etmek için kullanışlı bir yöntemdir.

 Tüm hareketler tüm uygulamalarda kullanılamamaktadır.



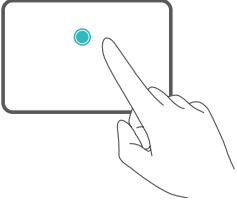
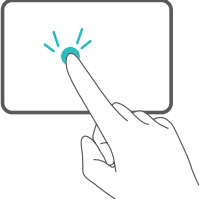
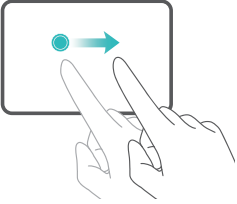
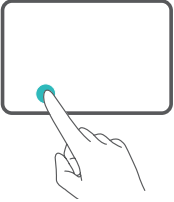
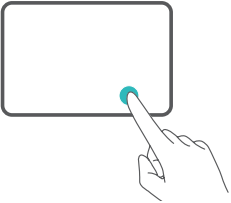
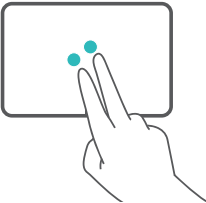
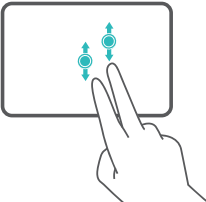
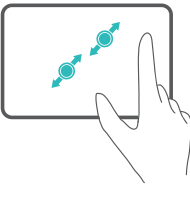

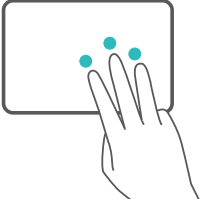
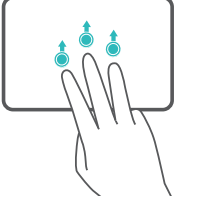
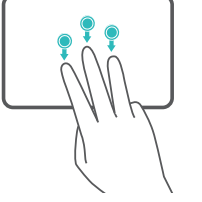
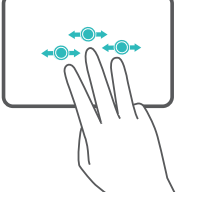
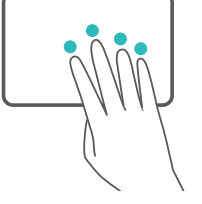
Yaygın dokunmatik yüzey hareketleri

	Bir parmakla dokunma: Sol tıklama.
	Bir parmakla iki kez dokunma: Çift tıklama.
	Bir parmakla kaydırma: İmleci hareket ettirme.
	Dokunmatik yüzeyin sol tuşuna basma: Sol tıklama.
	Dokunmatik yüzeyin sağ tuşuna basma: Sağ tıklama.
	İki parmakla dokunma: Sağ tıklama.
	İki parmakla yukarı veya aşağı kaydırma: Yukarı veya aşağı kaydırma.
	İki parmakla açma veya sıkıştırma: Yakınlaştırma veya uzaklaştırma.

	<p>Üç parmakla dokunma: Aramayı açma.</p>
	<p>Üç parmakla yukarı kaydırma: Tüm açık pencereleri görme.</p>
	<p>Üç parmakla aşağı kaydırma: Masaüstünü görüntüleme.</p>
	<p>Üç parmakla sola veya sağa kaydırma: Açık pencereler arasında geçiş yapma.</p>
	<p>Dört parmakla dokunma: Bildirim merkezini ve takvimi açma.</p>

Dokunmatik yüzey ayarlarını değiştirme

Tercihlerinize göre dokunmatik yüzey ayarlarını değiştirebilirsiniz.

- 1 Ayarlar bölümünü açmak için  >  simgesine tıklayın.
- 2 Aşağıdaki işlemleri yapmak için Ayarlar ekranında  simgesine, ardından  simgesine tıklayın:
 - Dokunmatik yüzeyi etkinleştirme veya devre dışı bırakma.
 - Fare bağlandığında dokunmatik yüzeyi otomatik olarak etkinleştirme veya devre dışı bırakma.
 - Dokunmatik yüzeyin kaydırma yönünü değiştirme.
 - Dokunmatik yüzey hareketlerini yapılandırma.

Bilgisayarı şarj etme

Pil seviyesi az olduğunda bilgisayar bir uyarı görüntüleyecektir. Bu uyarıyı görürseniz bilgisayarınızı en kısa sürede şarj edin, etmemeniz durumunda normal kullanımı etkilenecektir.

Bilgisayarı güç adaptörü ile şarj etme

Bilgisayar sabit tekrar şarj edilebilir pile sahiptir. Bilgisayarı şarj etmek güç adaptörünü ve şarj kablosunu bağlayın. Bilgisayar kapalıyken veya Uyku modundayken pil daha hızlı şarj olmaktadır.

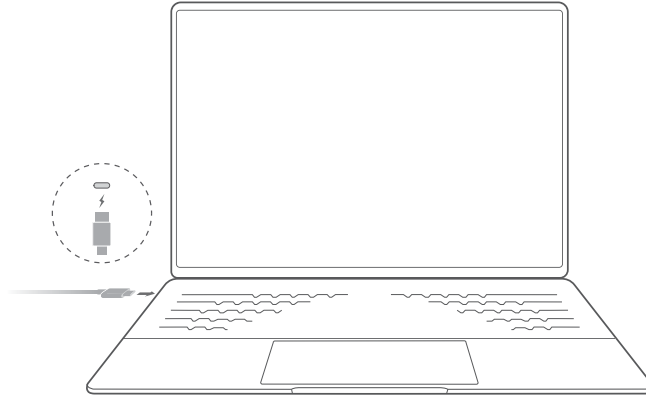





Güvenlik bilgileri

- Bilgisayarınızı iyi havalandırılan ve gölge olan bir yerde oda sıcaklığında şarj edin. Bilgisayarı sıcak ortamlarda şarj etmek dahili bileşenlerine hasar verebilir.
- Şarj süresi ortam sıcaklığına ve pil kullanımına göre değişiklik gösterebilir.
- Uzun süre kullanıldıktan veya şarj edildikten sonra bilgisayarın ısınması normaldir. Dokunulamayacak kadar ısınrsa önemli olmayan özellikleri devre dışı bırakın ve şarj cihazının bağlantısını kesin.
- Pil zamanla eskিয়েcektir. Bilgisayarın pil ömrü azalıyor gibiyse pili tek başınıza değiştirmeye çalışmayın. Bunun yerine yardım almak için bilgisayar satın alma belgesi ile birlikte yetkili bir Huawei Müşteri Hizmetleri Merkezi'ne götürün.

Pil durumu

Pil durumu, durum çubuğundaki pil simgesi ile gösterilmektedir.

 : Şarj cihazı bağlı anlamına gelir. Tahmini şarj süresini görüntülemek için  simgesine tıklayın.

 : Şarj cihazı bağlı değil anlamına gelir. Pil yüzdesini ve pil süresini görüntülemek için  simgesine tıklayın.

 Görüntülenen şarj süresi ve kalan pil ömrü işletim sisteminin tahminidir. Gerçek süre farklı olabilir.

Düşük güç tüketimi moduna giriş yöntemi

Pil seviyesi %90'ın altına düştüğünde bilgisayarı şarj etmek için güç adaptörünü takın. Pil seviyesi %100 olarak görüntülendiğinde güç adaptörünü çıkarmayın ve bilgisayarı bir saatten fazla şarj edin.



-  "Düşük güç tüketimi modu", Enerji ile İlgili Ürünler (ErP) Direktifi'nin 1275/2008 numaralı KOMİSYON YÖNETMELİĞİ (AK) ve 801/2013 numaralı KOMİSYON YÖNETMELİĞİ (AB) içeriklerinde "ekipman şebeke güç kaynağına bağlandığında kapalı mod ve/veya bekleme modu için geçerli güç tüketimi gereksinimlerini aşmayan başka bir koşul" anlamına gelir.

Bilgisayarı başlatma

Açma ve kapatma

Bilgisayarı ilk kez açarken güç adaptörünü bağlayın, ardından bilgisayar otomatik olarak açılacaktır. Ekran açıldıktan kısa bir süre sonra bilgisayar başlangıç ekranına girecektir.

Bilgisayar kapalıyken bilgisayarı açmak veya uyandırmak için ekran açılana ya da klavye ışığı yanana kadar Güç düğmesini basılı tutun.

Bilgisayarı kullanırken uyutmak, kapatmak veya yeniden başlatmak için  >  simgesine tıklayın.

 Bilgisayarınızı zorla kapatmak için güç düğmesini yaklaşık 10 saniye basılı tutun. Zorla kapatmalar kaydedilmemiş verilerin kaybedilmesine sebep olabilir. Dikkatle kullanın.

Önemli özelliklerden en iyi şekilde yararlanma

HUAWEI PC Manager uygulamasını açmak için masaüstünün alt kısmındaki  düğmesine ve Huawei Share gibi diğer özelliklerden faydalanmak için **İpuçları** düğmesine tıklayın.



F10 fabrika ayarlarına sıfırlama (bazı bölgelerde mevcut değildir)

Bilgisayarın yerleşik F10 fabrika ayarlarına sıfırlama özelliği bilgisayarınızın yeni aldığınız halini hızlıca geri yükleyebilir.

-  • Fabrika ayarlarına sıfırlama esnasında C sürücüsündeki tüm veriler silinecektir. Devam etmeden önce verilerinizi yedeklediğinizden emin olun.
 - Bu özellik bazı ülkelerde ve bölgelerde mevcut değildir.
- 1** Bilgisayarı güç adaptörüne bağlayın. Ardından geri yükleme ekranına erişmek için Güç düğmesine basın ve F10 tuşuna arka arkaya birkaç kez basın veya F10 tuşunu basılı tutun.
 - 2** Fabrika ayarlarına sıfırlamak için talimatları uygulayın.



Kablosuz Ađı Etkinleřtirme veya Devre Dıřı Bırakma

Wi-Fi'ı Etkinleřtirme veya Devre Dıřı Bırakma

 >  >  bölümüne gidin ve Wi-Fi düğmesini açık veya kapalı duruma getirerek

Wi-Fi'ı etkinleřtirin veya devre dıřı bırakın.

Bluetooth'u etkinleřtirme veya devre dıřı bırakma

 >  >  bölümüne gidin ve Bluetooth düğmesini açık veya kapalı duruma getirerek Bluetooth'u etkinleřtirin veya devre dıřı bırakın.

Aksesuarlar ve eklentiler

MateDock (isteğe bağlı)

Bilgisayarınızı televizyon ve USB sürücü gibi harici cihazlara bağlamak için MateDock'u kullanabilirsiniz.

i MateDock isteğe bağlı bir aksesuardır ve ayrı olarak satılır.

HUAWEI MateDock 2 cihazını tanıma

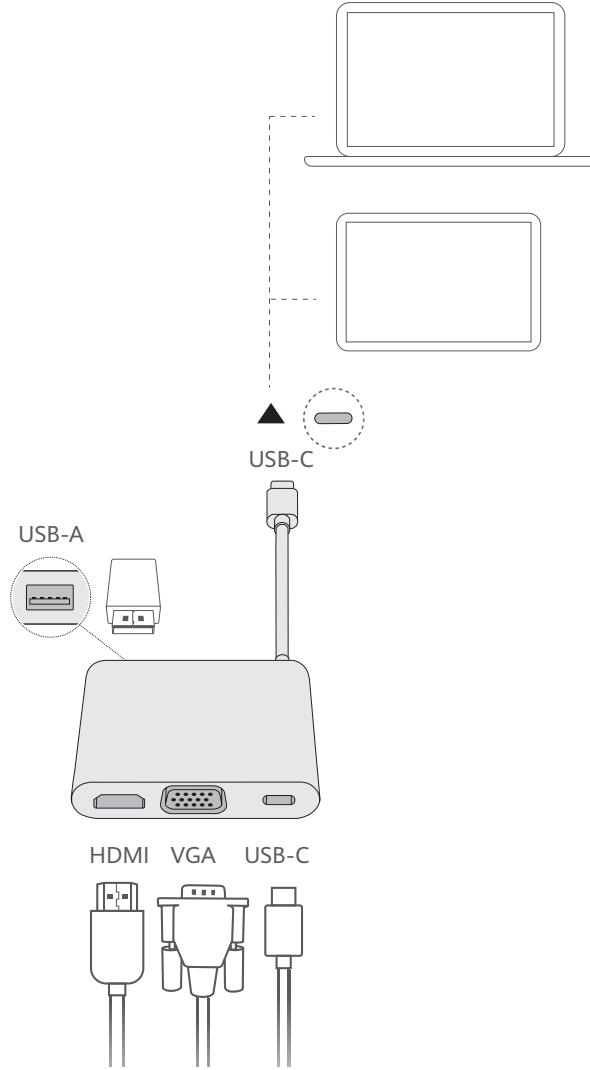

USB-C kablosu	Bilgisayarın USB-C bağlantı noktasına bağlanır.
USB-A bağlantı noktası	USB fare, klavye, USB sürücü veya ağ adaptörü gibi USB cihazlara bağlanır.
HDMI bağlantı noktası	Televizyon gibi HDMI ekranlara bağlanır.
VGA bağlantı noktası	Monitör gibi VGA ekranlara bağlanır.

USB-C bağlantı noktası	USB-C cihazlara bağlanır.
-------------------------------	---------------------------

HUAWEI MateDock 3 cihazını tanıma

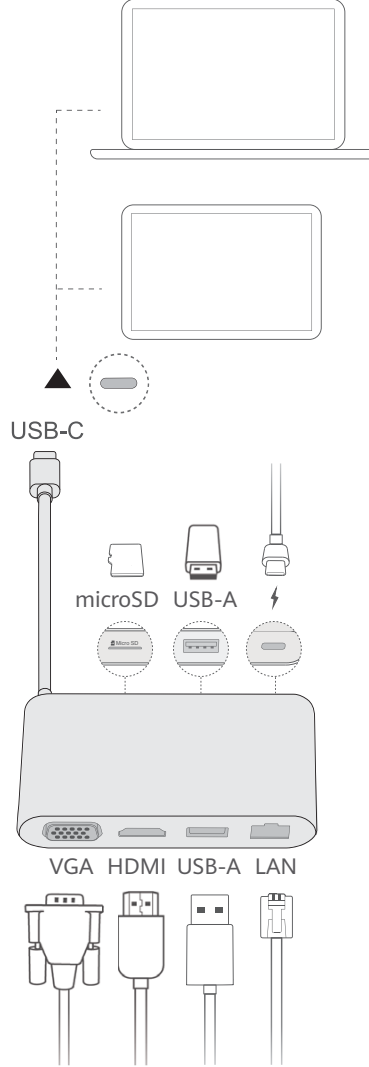

USB-C kablosu	Bilgisayarın USB-C bağlantı noktasına bağlanır.
Mikro SD yuvası	Sınıf 10 mikro SD kartlara 4K veri aktarımını destekler.
USB-A bağlantı noktası x 2	USB fare, klavye, USB sürücü veya ağ adaptörü gibi USB cihazlara bağlanır.
USB-C şarj yuvası	USB-C cihazları şarj eder. Veri aktarımını desteklemez.
VGA bağlantı noktası	Monitör gibi VGA ekranlara bağlanır.
HDMI bağlantı noktası	Televizyon gibi HDMI ekranlara bağlanır.

**Ethernet
bağlantı noktası**

Ethernet kablolarına bağlanır.

Bir TV'ye, monitöre veya projektöre bağlanma

İnternet üzerinden film izlerken veya bir toplantı düzenlerken daha iyi bir görüntüleme deneyimi için bilgisayarınızı TV, monitör veya projektör gibi geniş bir ekrana bağlayabilirsiniz.



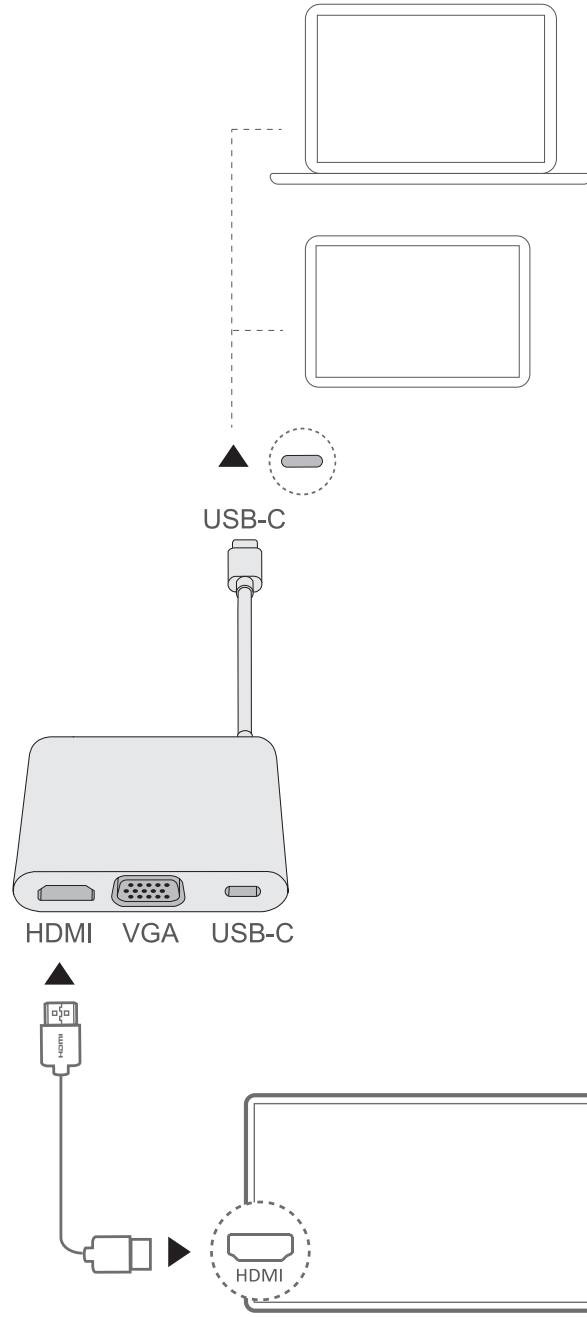

- Bilgisayar, bağlantı istasyonu ve harici cihaza ek olarak HDMI veya VGA kablosu da hazırlamanız gerekmektedir.
- Önce harici cihazın bağlantı noktasını kontrol edin.
- Bağlantı istasyonu kullanarak bir bilgisayarınızı TV'ye veya diğer cihazlara bağlama prosedürleri benzerdir. Aşağıda örnek olarak HUAWEI MateDock 2 verilmiştir.
- HDMI ve VGA bağlantı noktaları aynı anda kullanılamaz.



- 1 Yukarıdaki resimde gösterildiği gibi bilgisayarınızı bir bağlantı istasyonu kullanarak bir TV'ye, monitöre veya projektöre bağlayın.
- 2 TV'yi, monitörü veya projektörü açın.
- 3 Projeksiyon ekranını açmak ve bir projeksiyon modu seçmek için kısayol modunda



veya  +P tuşuna basın.

- : Harici cihazın ekranında hiçbir içerik görüntülenmezken bilgisayarın ekranında masaüstü görüntülenir.
- : Bilgisayarın ekranında ve harici cihazın ekranında masaüstü görüntülenir.
- : Masaüstü, bilgisayarın ekranından harici cihazın ekranına uzatılarak öğeleri ekranların arasında taşımanıza olanak sağlar.
- : Bilgisayarın ekranında hiçbir içerik görüntülenmezken harici cihazın ekranında masaüstü görüntülenir.



USB fareyi, yazıcıyı veya diğer cihazları bağlama

Bağlantı istasyonundaki USB-A bağlantı noktasını kullanarak fare, yazıcı, tarayıcı, akıllı telefon veya sabit disk gibi bir USB cihazı dizüstü bilgisayarınıza bağlayabilirsiniz.

USB cihazlara bağlanma

- 1 USB kablosunu bağlantı istasyonundaki USB-A bağlantı noktasına bağlayın.
- 2 Gerekliyse harici cihazı bir güç kaynağına bağlayın, ardından cihazı çalıştırın.
- 3 USB cihazı ilk defa bağladığınızda bilgisayar gerekli yazılımı otomatik olarak yükleyecektir.

Bilgisayarda yüklü olan USB cihazları arama

- 1 Dosya yöneticisini açmak için masaüstünün alt kısmında bulunan görev çubuğundaki  simgesine tıklayın.
- 2 Yüklü USB cihazları görüntülemek için  simgesine tıklayın.

Bluetooth fare (isteğe bağlı)

Huawei Bluetooth fare, Bluetooth kullanılarak bilgisayarınıza bağlanabilir. Bluetooth fareyi ilk kez kullanıyorsanız bilgisayarınızla eşleştirmeniz gerekmektedir.

Bluetooth fareyi tanıma

-  Bluetooth fare isteğe bağlı bir aksesuardır ve ayrı olarak satılır.

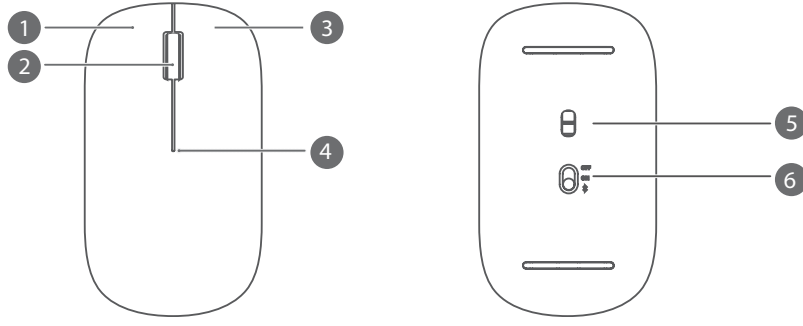

1	Sol düğme	2	Kaydırma tekerleği + Orta düğme
3	Sağ düğme	4	LED gösterge i Gösterge kırmızı renkte yanıp sönerse pil seviyesi düşük demektir ve pilin değiştirilmesi gerekir.
5	Sensör	6	Güç/Bluetooth eşleştirme düğmesi



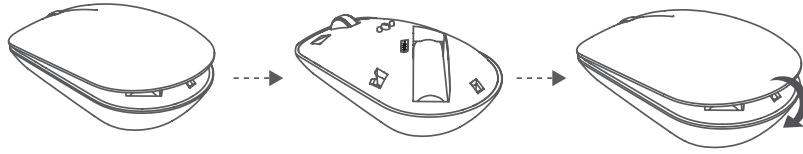

Pili takma

Aşağıda gösterildiği şekilde farenin alt kısmındaki işaret yerinden pil kapağını çıkarın. Bir adet AA pil takın, + ve - işaretlerinin pil yuvasındakilerle eşleştiğinden emin olun. Kapağı kapatın.

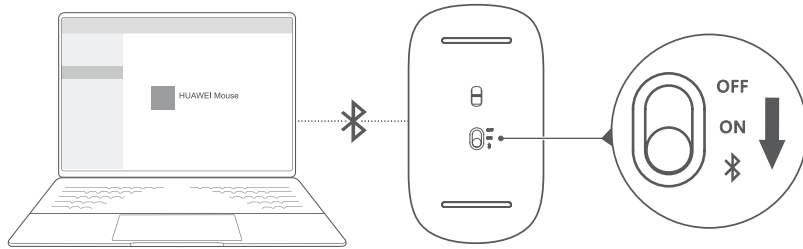

Bluetooth fareyi bilgisayarla eşleştirme



- 1 Farenin altındaki Bluetooth eşleştirme düğmesini yaklaşık 3 saniye boyunca  şeklinde ayarlayın. Gösterge yanıp sönmeye başladığında Bluetooth fare eşleştirilmeye hazır demektir.
- 2 Bilgisayarda Bluetooth ve diğer cihazlar ekranına girmek için  >  >  bölümüne gidin, Bluetooth cihaz eklemek için  simgesine tıklayın, tespit edilen Bluetooth cihazlar listesinden Huawei Mouse seçimini yapın, eşleştirme tamamlanana kadar bir süre bekleyin.

HUAWEI Bluetooth Fare (2. Nesil) ürününü tanıma

- i HUAWEI Bluetooth Fare (2. Nesil) isteğe bağlı kullanılan bir aksesuardır ve ayrı olarak satılır.

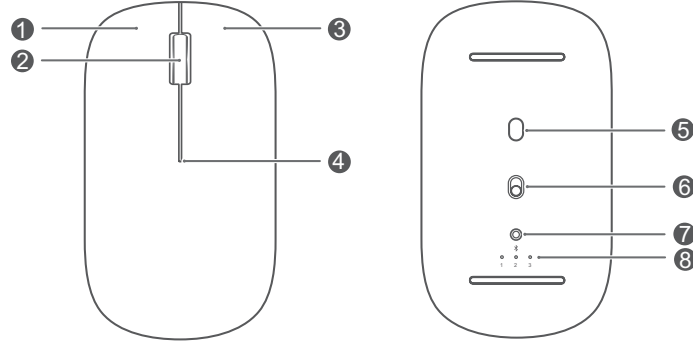

1	Sol düğme	2	Kaydırma tekerleği + Orta düğme
3	Sağ düğme	4	LED gösterge <i>i</i> Gösterge, pil seviyesinin düşük olduğunu ve pilin değiştirilmesi gerektiğini belirtmek için kırmızı renkte yanıp sönecektir.
5	Sensör	6	Güç düğmesi
7	Çoklu cihaz değiştirme düğmesi	8	Çoklu cihaz göstergeleri

Pili takma



Farenin arkasındaki işaret boyunca üst kapağı açın, pil bölümüne bir AA pil takın ve üst kapağı kapatın.

Eşleştirme

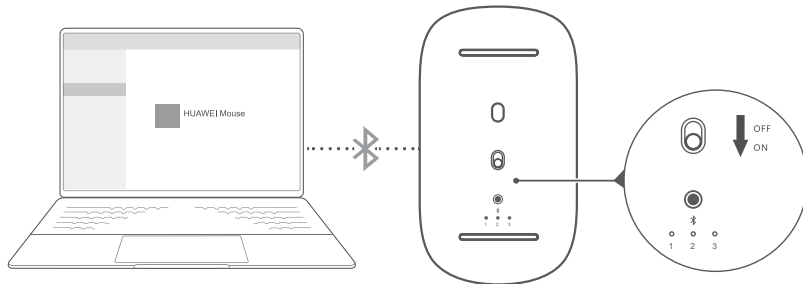

Fareyi kullanmadan önce Bluetooth cihazlarla eşleştirmeniz gerekmektedir. En fazla üç Bluetooth cihaz bağlanabilir.

- 1 Fareyi açmak için farenin altındaki Güç düğmesini aşağı çevirin.
- 2 Çoklu cihaz değiştirme düğmesini 3 saniye boyunca basılı tutun. Ardından Çoklu cihaz göstergesi hızlıca yanıp sönecek ve fare eşleştirme için hazır olacaktır. (Fareyi ilk eşleştirmenizde Çoklu cihaz değiştirme düğmesini basılı tutmanıza gerek yoktur. Fare açıldıktan sonra Çoklu cihaz göstergesi hızlıca yanıp sönecek ve fare eşleştirme için otomatik olarak hazır olacaktır.)

- 3** Bluetooth cihazda eşleştirme başlatın, farenin adını seçin ve eşleştirmeyi bitirmek için ekrandaki talimatları uygulayın.
- 4** İlgili Çoklu cihaz göstergesinin açılması için Çoklu cihaz değiştirme düğmesine basın. Ardından Çoklu cihaz değiştirme düğmesini 3 saniye boyunca basılı tutun ve diğer Bluetooth cihazları eşleştirmek için önceki adımları uygulayın.
- i** Fare yalnızca Microsoft Windows 10, Windows 8.1, macOS 10.10, iOS 13.1, HarmonyOS 2, Android 5.0 veya sonraki sürümlerini ve Linux işletim sistemini destekler. (Bazı Android ve macOS/iOS modellerinde uyumluluk sorunları olabilir.)

Kullanma

Birden fazla Bluetooth cihazı arasında geçiş yapmak için Çoklu cihaz değiştirme düğmesine basın.

Güvenlik bilgileri

⚠ [Uyarı] Cihazın güvenli ve doğru şekilde kullanıldığından emin olmak ve cihazın uygun şekilde nasıl elden çıkarılacağını öğrenmek için cihazınızı kullanmadan önce lütfen tüm güvenlik bilgilerini dikkatlice okuyun.

Elektronik cihaz

Cihazın kullanılması yasaksa cihazı kullanmayın. Cihazın kullanmayın; bu, tehlikeye veya diğer elektronik cihazlarla çakışmaya neden olur.

Tıbbi ekipmanla çakışma

- Hastaneler ve sağlık tesisleri tarafından belirtilen kurallara ve mevzuata uyun. Cihazınızı, yasaklanan yerlerde kullanmayın.
- Bazı kablosuz cihazlar, işitme cihazlarının veya kalp pillerinin performansını etkileyebilir. Daha fazla bilgi için hizmet sağlayıcınıza danışın.
- Kalp pili üreticileri, kalp pili ile olası bir çakışmayı önlemek için bir cihaz ile bir kalp pili arasında en az 15 cm'lik bir mesafenin korunmasını tavsiye etmektedir. Kalp pili kullanıyorsanız, cihazı kalp pilinin karşı tarafında tutun ve ön cebinizde taşımayın.

Ahize kullanırken kulağınızı koruma

- Kulaklığın yüksek ses düzeyinde kullanılması işitme duyunuza zarar verebilir. Bu riski azaltmak için, kulaklık ses ayarını güvenli ve rahat bir düzeye düşürün.
- Araç kullanırken yüksek düzeylere maruz kalma dikkat dağılmasına neden olabilir ve kaza yapma riskinizi yükseltir.

Yanıcların ve patlayıcıların bulunduğu alanlar

- Cihazı yanıcların ya da patlayıcıların depolandığı yerlerde (örneğin benzin istasyonu, yağ deposu veya kimyasal fabrikası) kullanmayın. Cihazınızı bu ortamlarda kullanmak patlama ya da yangın riskini yükseltir. Ayrıca, metin olarak veya sembollerle gösterilen yönergelere uyun.
- Cihazı kutu içinde yanıcı sıvılar, gazlar veya patlayıcılarla birlikte depolamayın ya da nakletmeyin.

Trafik güvenliği

- Cihazı kullanırken yerel yasalara ve yönetmeliklere uygun hareket edin. Kaza riskini azaltmak için, araç kullanırken kablosuz cihazınızı kullanmayın.
- Sürüşe konsantre olun. İlk sorumluluğunuz güvenli sürüştür.
- RF sinyalleri motorlu araçların elektronik sistemlerini etkileyebilir. Daha fazla bilgi için araç üreticisine danışın.
- Motorlu bir araçta, cihazı hava yastığının üzerine veya hava yastığı açılma bölgesine koymayın. Bu, hava yastığı açıldığında şiddetli kuvvetten dolayı sizi yaralayabilir.

- Cihazınızı uçakta ya da binmeden hemen önce kullanmayın. Uçakta kablosuz cihazların kullanımı, kablosuz ağları aksatabilir, uçağın çalışmasında tehlikeye yol açabilir veya yasa dışı olabilir.

Çalışma ortamı

- Tozlu, nemli ve kirli ortamlardan kaçının. Manyetik alanlardan kaçının. Cihazı böyle ortamlarda kullanmak devre arızalarıyla sonuçlanabilir.
- Yıldırımın neden olduğu tehlikelere karşı korumak için gök gürültüsü sırasında cihazınızı kullanmayın.
- İdeal çalıştırma sıcaklıkları 0 °C ila 35 °C'dir. İdeal depolama sıcaklıkları -10 °C ila +45 °C'dir. Aşırı sıcak ya da soğuk, cihazınıza veya aksesuarlarınıza zarar verebilir.
- Cihazınızı uzun süre boyunca doğrudan güneş ışığına maruz bırakmayın (bir aracın ön göğsü gibi).
- Cihazınızı ya da aksesuarlarınızı yangın ya da elektrik çarpması tehlikelerinden korumak için yağmur ve nemden kaçınin.
- Cihazı, ısıtıcı, mikrodalga fırın, soba, su ısıtıcı, radyatör ya da mum gibi ısı ve ateş kaynaklarından uzak tutun.
- Cihaz aşırı ısınır, cihazı ya da aksesuarları bir süre kullanmayın. Cilt, aşırı ısınmış bir cihaza uzun süre maruz kalırsa, kızarıklık ve daha koyu pigmentasyon gibi düşük sıcaklık yanığı belirtileri ortaya çıkabilir.
- Çocukların ya da evcil hayvanların cihazı veya aksesuarları ısırmasına ya da emmesine izin vermeyin. Bu, hasar ya da patlamayla sonuçlanabilir.
- Yerel yasa ve yönetmeliklere uyun, diğer insanların özel ve yasal haklarına saygı gösterin.

Çocuk güvenliği

- Çocukların güvenliğiyle ilgili tüm önlemlere uyun. Çocukların cihazla ya da aksesuarlarıyla oynamasına izin vermek tehlikeli olabilir. Cihaz, yutma tehlikesine yol açabilecek çıkarılabilir parçalara sahiptir. Çocuklardan uzak tutun.
- Cihaz ve aksesuarlarının çocuklar tarafından kullanımı amaçlanmaz. Çocuklar cihazı yalnızca yetişkin gözetiminde kullanmalıdır.

Aksesuarlar

- Onaylanmamış ya da uyumsuz bir güç adaptörü, şarj cihazı veya pil kullanmak yangın, patlama ya da diğer tehlikelere neden olabilir.
- Yalnızca bu modelle kullanımı cihaz üreticisi tarafından onaylanmış aksesuarları tercih edin. Diğer tipteki aksesuarların kullanımı garantiyi geçersiz kılabilir, yerel yönetmeliklerle yasaları ihlal edebilir ve tehlikeli olabilir. Lütfen onaylanmış aksesuarların, bulunduğunuz bölgede temin edilip edilemeyeceği konusunda bilgi almak için satıcınıza danışın.

Şarj cihazı güvenliği

- Fişe takılabilen cihazlar için priz çıkışı cihazın yakınına yerleştirilecek ve kolayca erişilebilir olacaktır.

- Kullanımda olmadığı zaman şarj aletini elektrik prizinden ve cihazdan çekin.
- Şarj cihazını düşürmeyin veya darbeye neden olmayın.
- Güç kablosu hasarlıysa (örneğin kablo soyulmuş veya kırılmışsa) veya fiş gevşemişse, kabloyu kullanmayı hemen bırakın. Kullanıma devam edilmesi elektrik çarpmasına, kısa devreye ya da yangına yol açabilir.
- Güç kablosuna ıslak ellerle dokunmayın veya şarj cihazını çıkarmak için güç kablosundan asılmayın.
- Cihaza veya şarj cihazına ıslak elle dokunmayın. Bu, kısa devreye, hatalı çalışmaya ya da elektrik çarpmasına yol açabilir.
- Güç adaptörünün IEC/EN 62368-1 standardının gereksinimlerini karşıladığından, ulusal veya yerel standartlara göre test edilip onaylandığından emin olun.
- Cihazı yalnızca USB-IF logosu ya da USB-IF uyum programı yerine getirme özelliği taşıyan ürünlere bağlayın.

Pil güvenliği

- Pil kutuplarını, anahtar, mücevher ya da diğer metal malzemeler gibi iletkenlere bağlamayın. Bu, pilde kısa devreye ve yaralanmaya ya da yangına neden olabilir.
- Pili aşırı sıcaktan ve doğrudan güneş ışığından uzak tutun. Mikrodalga fırın, soba ya da radyatör gibi ısıtma cihazlarının üstüne veya içine koymayın. Aşırı ısınrsa piller patlayabilir.
- Pilde değişiklik yapmaya ya da yeniden üretmeye, içine yabancı nesne sokmaya veya sıvı ya da başka sıvılara batırmaya veya maruz bırakmaya çalışmayın. Bu, yangın, patlama ya da diğer tehlikelere yol açabilir.
- Pil sızdırırsa, elektrolitin cildiniz ya da gözlerinize doğrudan temas etmediğinden emin olun. Elektrolit cildinize temas ederse veya gözünüze sıçrarsa, hemen temiz suyla gözlerinizi yıkayın ve bir doktora danışın.
- Şarj etme veya depolama sırasında pilin şeklinin bozulması, renk değiştirmesi ya da aşırı ısınması durumunda cihazı kullanmayı hemen bırakın ve pili çıkarın. Kullanıma devam edilmesi pilin sızdırmasına, yangına ya da patlamaya yol açabilir.
- Patlayabilecekleri için pilleri ateşe atmayın. Hasarlı piller de patlayabilir.
- Bitmiş pilleri yerel yönetmeliklere uygun olarak elden çıkarın. Hatalı pil, yangın, patlama ya da diğer tehlikelere yol açabilir.
- Çocukların ya da evcil hayvanların pili ısırmasına veya emmesine izin vermeyin. Bu, hasar ya da patlamayla sonuçlanabilir.
- Pili parçalamayın ya da delmeyin veya yüksek dış basınca maruz bırakmayın. Bu, kısa devreye ya da aşırı ısınmaya yol açabilir.
- Cihazı veya pili düşürmeyin. Cihaz ya da pil, özellikle sert zemine düşürülürse hasar görebilir.
- Pil ömrü önemli ölçüde azalırsa pili değiştirin.
- Bu cihazda yerleşik bir pil vardır. Pili kendiniz değiştirmeye çalışmayın. Aksi halde cihaz düzgün çalışmayabilir veya pil zarar görebilir. Kendi güvenliğinizi ve cihazınızın düzgün

çalıştığından emin olmak için pilin değiştirilmesi için kesinlikle yetkili bir Huawei servis merkezine başvurmanızı öneririz.

Temizlik ve bakım

- Cihazı ve aksesuarları kuru tutun. Mikrodalga fırın ya da saç kurutma makinesi gibi harici bir ısı kaynağıyla kurutmaya çalışmayın.
- Cihazınızı ya da aksesuarları aşırı sıcak veya soğuğa maruz bırakmayın. Bu ortamlar doğru çalışmayı engelleyebilir ve yangın ya da patlamaya yol açabilir.
- Cihazın hatalı çalışmasına, aşırı ısınmaya, yangına ya da patlamaya yol açabilecek çarpmaları engelleyin.
- Cihazı temizlemeden veya bakım yapmadan önce kullanmayı bırakın, tüm uygulamaları durdurun ve bağlı olan tüm kabloları çıkarın.
- Cihazı ya da aksesuarları temizlemek için herhangi bir kimyasal deterjan, toz veya diğer kimyasal maddeleri (alkol ve benzin gibi) kullanmayın. Bu maddeler, araçlarda hasara neden olabilir veya yangın tehlikesi ortaya çıkarabilir. Cihazı ve aksesuarları temizlemek için temiz, yumuşak ve kuru bir bez kullanın.
- Kredi kartı ve telefon kartı gibi manyetik şeritli kartları cihazın yakınında uzun süre bırakmayın. Aksi halde manyetik şeritli kartlar hasar görebilir.
- Cihazı ve aksesuarlarını sökmeyin ya da yeniden üretmeyin. Aksi halde garanti geçersiz kılınacak ve üreticinin hasara yönelik sorumluluğu ortadan kalkacaktır. Hasar durumunda, yardım ya da onarım için yetkili bir Huawei servis merkezine başvurun.
- Cihazın ekranı bir çarpmada kırılırsa cihazı kullanmayı hemen bırakın. Kırılan parçalara dokunmayın ya da çıkarmaya çalışmayın. Ardından vakit kaybetmeden yetkili bir Huawei servis merkezine başvurun.

Atma ve geri dönüşüm bilgileri



Üründeki, pildeki, bilgilerdeki veya kutudaki sembol; kullanım ömrünün sonuna geldiğinde ürünün ve pilin yerel yetkililerce belirlenmiş ayrı atık toplama noktalarına götürülmesi gerektiği anlamına gelir. Bu sayede EEE atıkları, değerli olan malzemeler geri kazanılacak ve insan sağlığı ile çevre korunacak şekilde geri dönüştürülür ve işlenir.

Daha fazla bilgi için lütfen yerel yetkililerle, satıcıyla veya ev atıkları tasfiye hizmetleriyle iletişime geçin ya da <https://consumer.huawei.com/en/> web sitesini ziyaret edin.

Tehlikeli maddelerin azaltılması

Bu cihaz ve elektrikli aksesuarları; EU REACH mevzuatı, RoHS ve Pil (varsa) yönetmeliği gibi elektrikli ve elektronik ekipmanlarda belirli tehlikeli maddelerin kullanımının kısıtlanmasına ilişkin yürürlükteki yerel kurallarla uyumludur. REACH ve RoHS uyumluluk bildirimleri için lütfen <https://consumer.huawei.com/certification> web sitesini ziyaret edin.

Kişisel Bilgi ve Veri Güvenliği

Bazı işlevlerin veya üçüncü taraf uygulamaların cihazınızda kullanılması kişisel bilgilerin veya verilerin kaybedilmesine veya başkalarının erişimine açık hale gelmesine yol açabilir. Kişisel bilgilerinizi korumaya yardımcı olması için aşağıdaki önlemleri alın:

- İzinsiz kullanımı önlemek için cihazınızı güvenli bir yere koyun.
- Cihazınızın ekranını kilitlenecek şekilde ayarlayın ve açmak için bir şifre veya kilit açma şekli oluşturun.
- Cihazınıza virüs bulaşmasını önlemek için tanımadığınız kişilerden gelen mesajları ve e-postaları açmayın.
- Cihazınızı internette gezinmek için kullandığınızda, kişisel bilgilerinizin çalınma riskini önlemek için güvenlik riski oluşturabilecek web sitelerini ziyaret etmeyin.
- Taşınabilir Wi-Fi ortak erişim noktası veya Bluetooth gibi hizmetler kullanıyorsanız yetkisiz erişimi önlemek için şifreler ayarlayın. Kullanılmadıkları zamanlarda bu hizmetleri kapatın.
- Cihaz güvenlik yazılımını yükleyin ve düzenli olarak virüs taraması yapın.
- Cihazınızı güncelleştirmek için onaylanmamış üçüncü taraf yazılımı kullanırsanız cihazınıza zarar verebilir ve kişisel bilgilerinizi tehlikeye atabilirsiniz. Cihazınızın çevrimiçi güncelleme özelliğinden yararlanarak veya Huawei'den cihaz modelinize uygun resmi güncelleme paketlerini indirerek güncelleme yapmanız önerilir.
- Üçüncü taraf uygulamaları yasal bir kaynaktan edindiğinizden emin olun. İndirilen üçüncü taraf uygulamaları virüs taramasından geçirilmelidir.
- Huawei veya yetkili üçüncü taraf uygulama sağlayıcıları tarafından yayınlanmış güvenlik yazılımları veya yamalarını yükleyin.
- Bazı uygulamalar konum bilgileri gerektirir ve bunları iletir. Sonuç olarak bir üçüncü taraf konum bilginizi paylaşabilir.
- Bazı üçüncü taraf uygulama sağlayıcıları ürün ve hizmetlerini iyileştirmek için cihazınızdan algılama ve tanı bilgileri toplayabilir.

Yasal Uyarı

Telif Hakkı © 2024 Huawei Device Co., Ltd. Tüm Hakları Saklıdır.

Bu kılavuzda açıklanan ürüne Huawei'nin ve muhtemel lisansörlerinin telif hakkı alınan yazılımı dahil olabilir. İlgili yasalar tarafından gerekli görülmediği ya da ilgili telif hakkı sahipleri tarafından onaylanmadığı sürece müşteriler adı geçen yazılımı hiçbir şekilde çoğaltmayacak, dağıtmayacak, değiştirmeyecek, kaynak koda dönüştürmeyecek, deşifre etmeyecek, çıkartmayacak, tersine mühendislik yapmayacak, kiralamayacak, başkasına vermeyecek ya da başkasına lisanslamayacaktır.

Ticari Markalar ve İzinler

Bluetooth® marka ismi ve logoları *Bluetooth SIG, Inc.* kuruluşunun tescilli ticari markalardır ve bu markaların Huawei Technologies Co., Ltd. tarafından her türlü kullanımı lisans kapsamındadır. Huawei Device Co., Ltd., Huawei Technologies Co., Ltd.'nin bağlı şirketidir.

Wi-Fi®, Wi-Fi CERTIFIED logosu ve Wi-Fi logosu Wi-Fi Alliance'ın ticari markalarıdır.



HDMI, HDMI High-Definition Multimedia Interface terimleri, HDMI Ticari takdim şekli ve HDMI Logoları HDMI Licensing Administrator, Inc.'nin ticari markaları veya tescilli ticari markalarıdır.

Microsoft ve Windows, Microsoft şirketler grubunun ticari markalarıdır.

Bahsedilen diğer ticari markalar, ürün, hizmet ve şirket isimleri, kendi sahiplerinin mülkiyetinde olabilir.

Uyarı

Burada anlatılan ürünün ve aksesuarlarının bazı özellikleri kurulan yazılıma, yerel şebekenin kapasiteleri ile ayarlarına bağlıdır ve bu nedenle yerel şebeke operatörleri veya şebeke servis sağlayıcıları tarafından etkinleştirilemez veya sınırlandırılmaz.

Bu nedenle buradaki tanımlamalar satın aldığınız ürün veya aksesuarlarıyla tam uyuşmayabilir.

Huawei bu kılavuzda yer alan bilgileri veya teknik özellikleri önceden haber vermeden ve herhangi bir yükümlülük taşımadan değiştirme veya farklılaştırma hakkını saklı tutar.

Üçüncü Şahıs Yazılım Beyanı

Huawei, bu ürünle teslim edilen üçüncü şahıs yazılım ve uygulamalarının fikri mülkiyet sahibi değildir. Bu nedenle Huawei üçüncü şahıs yazılım ve uygulamaları için hiçbir türde garanti vermez. Huawei, üçüncü şahıs yazılım ve uygulamaları kullanan müşterilere destek vermediği gibi bu üçüncü şahıs yazılım ve uygulamalarının işlevleri veya performansı hakkında sorumluluk veya taahhüt altına da girmez.

Üçüncü şahıs yazılım ve uygulamaları için servisler herhangi bir anda kesintiye uğratılabilir veya sonlandırılabilir ve Huawei herhangi bir içerik veya servis için kullanılabilirlik garantisi vermez. Üçüncü taraf servis sağlayıcıları içerik ve servisleri Huawei şirketinin kontrolü dışındaki ağ veya iletim araçları vasıtasıyla sağlarlar. Yürürlükteki yasaların izin verdiği mümkün olan en geniş şekliyle, Huawei üçüncü taraf servis sağlayıcılarının hizmetlerini veya üçüncü taraf içerikleri ve servislerinin kesintiye uğramasını ya da sona ermesini tazmin etmeyecek veya bunlardan sorumlu olmayacaktır.

Huawei bu ürüne kurulan herhangi bir yazılımın yasalara uygunluğundan, kalitesinden ve başka herhangi bir yönünden ya da metinler, görüntüler, videolar veya yazılım vb. dahil olmak üzere ancak bunlarla sınırlı olmadan herhangi bir biçimdeki her türlü yüklenmiş veya indirilmiş üçüncü taraf çalışmalarından sorumlu olmayacaktır. Müşteriler yazılım ile bu ürün arasındaki uyumsuzluk dahil olmak üzere, yazılımın kurulmasından ya da üçüncü taraf çalışmalarının yüklenmesinden veya indirilmesinden kaynaklanan etkilerin herhangi birine ve tümüne ilişkin riski üstlenecektir.

SORUMLULUK REDDİ

BU KILAVUZUN TÜM İÇERİĞİ "OLDUĞU GİBİ" VERİLMİŞTİR. İLGİLİ YASA TARAFINDAN GEREKLİ GÖRÜLMESİ HARİCİNDE HERHANGİ BİR SINIRLAMA GETİRİLMEDEN ZİMNİ SATILABİLİRLİK GARANTİLERİ VE BELİRLİ BİR AMACA UYGUNLUK DA DAHİL OLMAK ÜZERE AÇIK VEYA ZİMNİ TÜM GARANTİLER BU KILAVUZUN DOĞRULUĞU, GÜVENİLİRLİĞİ VEYA İÇERİĞİ İLE İLGİLİ OLARAK VERİLMEMİŞTİR.

YÜRÜRLÜKTEKİ YASALARIN İZİN VERDİĞİ EN GENİŞ ŞEKLİYLE, HUAWEI ŞİRKETİ HİÇBİR DURUMDA HERHANGİ BİR ÖZEL, ARIZİ, DOLAYLI VEYA SONUÇSAL HASARDAN YA DA KAR, İŞ, GELİR, VERİ, İYİ NİYET VEYA BEKLENEN TASARRUFLARIN KAYBINDAN SORUMLU OLMAYACAKTIR.

HUAWEI ŞİRKETİNİN BU KILAVUZDA TANIMLANAN ÜRÜNÜN KULLANIMINDAN KAYNAKLANAN MAKSİMUM SORUMLULUĞU (BU SINIRLAMA UYGULANABİLİR YASANIN BU TÜR BİR SINIRLAMAYI YASAKLADIĞI ÖLÇÜDE KİŞİSEL YARALANMA SORUMLULUĞU İÇİN UYGULANMAYACAKTIR) MÜŞTERİLERİN BU ÜRÜNÜN SATINALIMI İÇİN ÖDEDİKLERİ MİKTARLA SINIRLI OLACAKTIR.

İthalat ve İhracat Yönetmelikleri

Müşteriler ilgili tüm ithalat ve ihracat yasalarına ve yönetmeliklerine uygun hareket edecek ve bu kılavuzda belirtilen yazılım ve teknik veriler de dahil olmak üzere adı geçen ürünlerin ihraç edilmesi, yeniden ihraç edilmesi ya da ithal edilmesi için gerekli olan tüm idari izinleri ve lisansları almakla sorumlu olacaktır.

Gizlilik Politikası

Kişisel bilgilerinizi nasıl koruduğumuzu daha iyi anlamak için lütfen

<https://consumer.huawei.com/privacy-policy> konumundaki gizlilik politikasına bakın.

Daha Fazla Yardım İin

Ülkeniz veya bölgeniz için en güncel iletişim bilgileri için

<https://consumer.huawei.com/en/support> adresini ziyaret edebilir, 4447988 Huawei Destek Hattı'nı arayabilirsiniz.

CİHAZ RENGİ, BOYUTU VE EKİRAN İÇERİĞİ DAHİL ANCAK BUNLARLA SINIRLI OLMAMAK KAYDIYLA BU KILAVUZDAKİ TÜM RESİMLER VE ÇİZİMLER SADECE REFERANS AMAÇLIDIR. GERÇEK CİHAZ FARKLI OLABİLİR. BU KILAVUZDAKİ AÇIK VEYA ZİMNİ HİÇBİR İFADE, HİÇBİR TÜRDE GARANTİYE DAYANAK TEŞKİL ETMEZ.